



Je vous propose un plan de travail sur trois jours en grande partie basé sur l'exploitation d'un album : De quelle couleur sont les bisous ?

Bonne semaine.

Du mardi 2 au vendredi 5 juin

<p>Activités ritualisées</p> <p><i>A faire chaque jour</i></p>	<p>1/ Repérage dans le temps : Ecrire la date en cursive et écrire la petite date. Nous changeons de mois . Pour la petite date il faudra donc écrire 6 au lieu de 5 car le mois de juin est le sixième mois de l'année. 2/6/2020 (support à la suite)</p> <p>2/ compter le plus loin possible, ping pong des nombres</p> <p>3/ chanson corona minus d'Aldebert et poésie du loup https://youtu.be/0MHnjZ0qvbw</p>
Mobiliser le langage dans toutes ses dimensions	
<p>Histoire</p>	<p>« De quelle couleur sont les bisous ? » De Rocio Bonilla</p> <p>Je vous propose différentes activités autour de cet album en langage écrit, langage oral et lecture, écriture. Démarche à la suite</p> 
<p>Phonologie</p> 	<p>Le son [m] https://cdn.reseau-canope.fr/medias/lesfondamentaux/0452_hd.mp4</p> <p>Faire lister les mots dans lesquels on entend M et d'autres encore ...</p> <ul style="list-style-type: none">- Fiches : faire chanter le M, lire les syllabes alphas- Le labyrinthe du M Cherche tous les mots dans lesquels tu entends L pour aider la limace à rejoindre la fée.- Localise le son M dans les mots déjà codés.- Je lis les syllabes alphas et je les relie à leur écriture scripte- Lire les syllabes en attaché (ne pas insister si cela est trop difficile)
<p>Ecriture</p>	<p>Tracer la lettre m . L'écriture peut être réalisée sur un cahier ou feuille lignée.</p>

	<p>Attacher la lettre m et une voyelle sur une feuille ou un cahier</p> <p>mi me ma mo mu my</p> <p>maman mardi emma noémie</p> <p>marly mila démenche dimanche</p> <p>Ecrire bonne fête maman</p>
chanson	<p>Bonne fête maman de Gérard Dalton</p> <p>https://www.youtube.com/watch?v=Tnv3HSJWZOE</p>
coloriage	<p>Le coloriage du mois de juin</p> <p>Pour la fête des mamans : un arbre cœur</p>
<p>Construire les premiers outils pour structurer sa pensée</p>	
Maths	<p>En lien avec l'album de la semaine :</p> <ul style="list-style-type: none"> - dénombrer - manipulation : la soustraction.
Eveil	<p>Explorer le monde. Réaliser une expérience : les couleurs secondaires.</p>

Autres histoires sur le thème des mamans

Ma maman d'Anthony Browne

<https://www.youtube.com/watch?v=rLWD4IvriZU>

Moi, ma maman

https://www.youtube.com/watch?v=tUvMSJ_fJZ4

Bonne semaine

mardi 2 juin

- J'écris la date du jour en lettres cursives sur la ligne :
-

- J'écris la petite date

- Je regarde les lettres du jour de la semaine et je les nomme.

m a r d i

m a r d i

jeudi 4 juin

- J'écris la date du jour en lettres cursives sur la ligne :
-

- J'écris la petite date

- Je regarde les lettres du jour de la semaine et je les nomme.

j e u d i

j e u d i

vendredi 5 juin

- J'écris la date du jour en lettres cursives sur la ligne :
-

- J'écris la petite date

- Je regarde les lettres du jour de la semaine et je les nomme.

v e n d r e d i

v e n d r e d i

vendredi

1- Décrire une première de couverture.

Observe la couverture de l'album De quelle couleur sont les bisous ? et je réponds oralement aux questions posées par un adulte. Construis des phrases correctes.



Que vois-tu sur la couverture ? (personnages, objets, couleurs, mots ...)
(Je vois ...)

De quoi peut bien parler cet album ? pourquoi ?

Combien y a-t-il de mots dans ce titre ? (6 mots)

As-tu vu le signe à la fin du titre ?

C'est un point d'interrogation, il est présent dans une phrase quand on pose une question

Maintenant, peux-tu montrer l'illustration, l'auteur et l'éditeur ?

La couverture te donne-t-elle envie d'écouter l'histoire ?

2 -Littérature

Ecoute et observe attentivement l'histoire de Rocio Bonilla :
De quelle couleur sont les bisous ?

<https://www.youtube.com/watch?v= qZeEC9oIDw>



3 -Langage- Lecture- Ecriture

Séparer les mots qui composent une phrase.
Sépare par un trait au feutre vert les mots qui composent le titre.

De quelle couleur sont les bisous ?

J'ai oublié les espaces. Peux-tu tracer un trait vert entre chaque mot ?

Dequellecouleursontlesbisous?

-----Etiquettes mots du titre à découper, à placer et à coller avec soin-----

--	--	--	--	--	--

A découper

sont	De	bisous ?	quelle	couleur	les
------	----	----------	--------	---------	-----

4 – Ecriture

Copie les mots en cursive sur les lignes.

la couleur

la peinture

maman

un bisou

5- Maitriser son geste graphique

Décore avec des feutres fins le cœur de Minimoni avec les graphismes proposés.
Repasse d'abord sur le modèle et poursuis le graphisme.

GRAPHISME

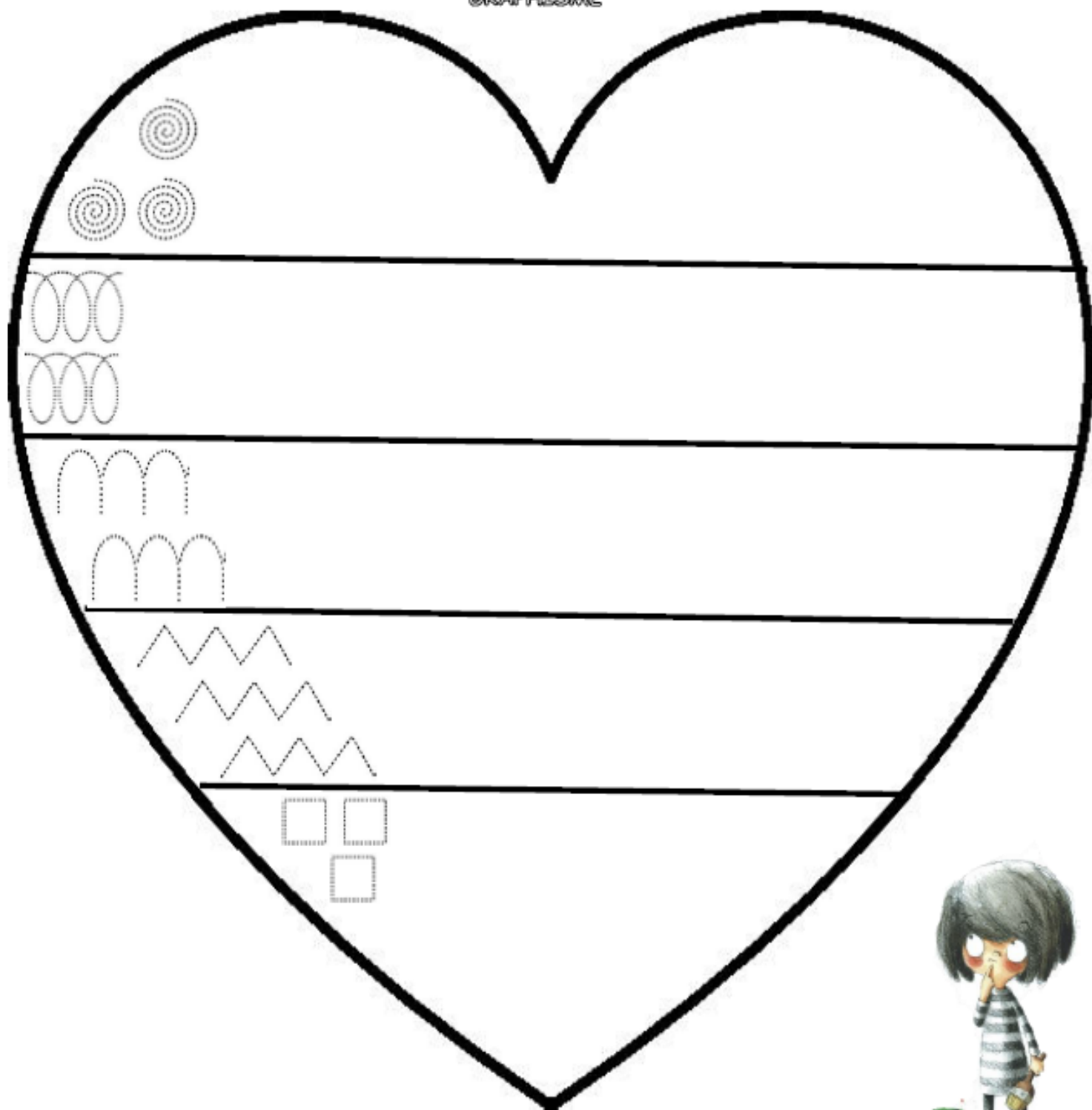

6- Langage- Lecture- Ecriture- Reconnaître les lettres qui composent un mot









Pour chaque ligne, entoure les lettres qui composent le mot modèle.

couleur	d c s o j m u t r a g i l y w e h q f u b i n d r x
bisous	b d c i j m t s r a g l y o w x e h q f u i n d r s
tomate	d t c s o j m u r a g i l y t w e h q f p u b i n d
crocodile	d c s r o j m u t c g i y w o q f u b d n r i x l e
tournesol	d t j o m u c r a g i l y n d w e h s p f o u b l r
étoile	é c s j m u t r o a g i l y w h d r x v z p k e q f
hippopotame	h y i w e q p d c p s o m u p r o t u a o n m e
gâteau	g d c s o j m r â i l t y w e h q f b i a n u d r x

7- Langage écrit – lecture – écriture

Colle à côté de l'image l'étiquette correspondant au nom des couleurs de l'histoire en t'aidant du référentiel, puis écris en lettres cursives le nom de couleurs sur la ligne.

								
ROUGE rouge rouge	VERT vert vert	JAUNE jaune jaune	MARRON marron marron	BLANC blanc blanc	ROSE rose rose	BLEU bleu bleu	NOIR noir noir	GRIS gris gris

-----étiquettes-mots à découper et à coller -----

gris	noir	rose	blanc	vert	jaune	bleu	rouge	marron
------	------	------	-------	------	-------	------	-------	--------

Explorer le monde – le mélange des couleurs primaires

Tu vas découvrir comment se fabriquent certaines couleurs, qu'on appelle les couleurs secondaires à partir des couleurs primaires que sont le bleu, le rouge et le jaune.

Pour y parvenir, réalise cette expérience.

Matériel :

- 6 verres ou pot en verre transparents
- Des colorants alimentaires bleu, rouge et jaune ou de l'encre
- Des mouchoirs en papier
- De l'eau



Déroulement



Verse de l'eau dans 3 verres ou pot, remplis-les aux 3/4.
Mets dans chaque verre ou pot rempli quelques gouttes de colorant alimentaire (1 couleur par verre/pot).

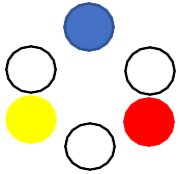

Place les verres ou pots les uns à côté des autres en rond en alternant verre bleu- verre vide-verre rouge- verre vide-verre jaune-verre vide et verre vide à côté du verre bleu

Déplie les mouchoirs en papier et replie-les dans la longueur.

Place l'extrémité d'un mouchoir dans le verre bleu puis l'autre extrémité dans le verre vide.

Place l'extrémité d'un autre mouchoir dans le verre vide et l'autre extrémité dans le verre rouge.

Continue l'emplacement des mouchoirs jusqu'à l'arrivée de la dernière extrémité du dernier mouchoir dans le verre bleu.



Les mouchoirs vont permettre de faire circuler l'eau colorée entre les verres vides et ceux remplis et mélanger les couleurs primaires entre elles.

Au bout de quelques heures, les verres vides vont se remplir de nouvelles couleurs grâce à la circulation de l'eau par les mouchoirs.



NUMERATION

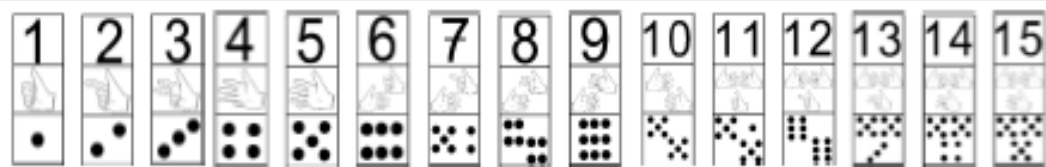

8	
6	
12	
11	
7	
13	
15	
9	
10	
14	

Nombres- Dénombrement- Soustraire une quantité donnée d'un nombre inférieur à 10.

Manipulation

Dans une boîte opaque, l'adulte met 5 objets identiques (billes, jetons, graines ou perles...) en disant « j'ai mis 5 objets (identiques) dans la boîte ».

L'adulte retire 1 objet en disant à l'enfant « Regarde j'ai retiré un objet (ou plus) de la boîte. Combien y a-t-il en tout d'objets dans la boîte maintenant ? » **Réponse attendue : 4**

Si l'enfant a des difficultés lui demander d'utiliser ses doigts levés (quantité de départ) et de plier le nombre de doigts représentant la quantité à retirer, et de compter le nombre de doigts restés levés.

Continuer sur le même principe avec 5-2=3; 4-2=2; 3-2=1; 6-4=2; 5-3=2; 7-2=5; 8-4=4; 10-5=5;.....

Quand votre enfant est capable de trouver le résultat facilement, vous pouvez lui dire qu'on utilise le signe - .

J'ai 5 grenouilles dans ma boîte

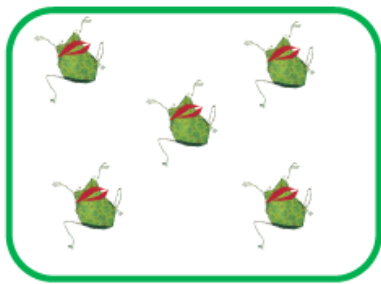

5

Je retire 2 grenouilles de ma boîte

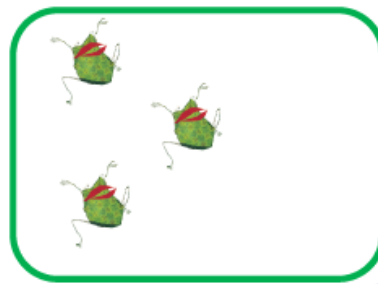

2

-



Combien de grenouilles reste-t-il dans ma boîte ?

=

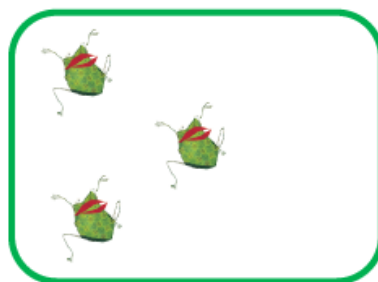

3

Il en reste 3.

3 est le résultat obtenu lorsque je retire 2 à la quantité de départ 5

Je comprends donc que 5 grenouilles moins 2 grenouilles est égale à 3 grenouilles.

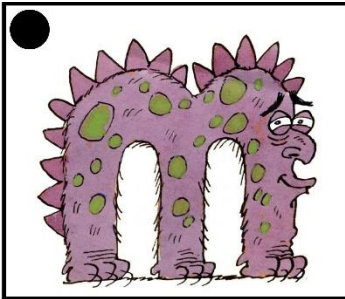

MONSTRE

monstre

le monstre

Le monstre n'est pas méchant. Il marmonne mmmmm...



Lis les syllabes

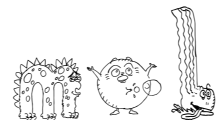
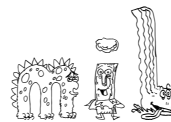
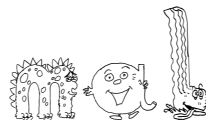

Aide le  à rejoindre la fée en coloriant les cases où tu l'entends chanter :

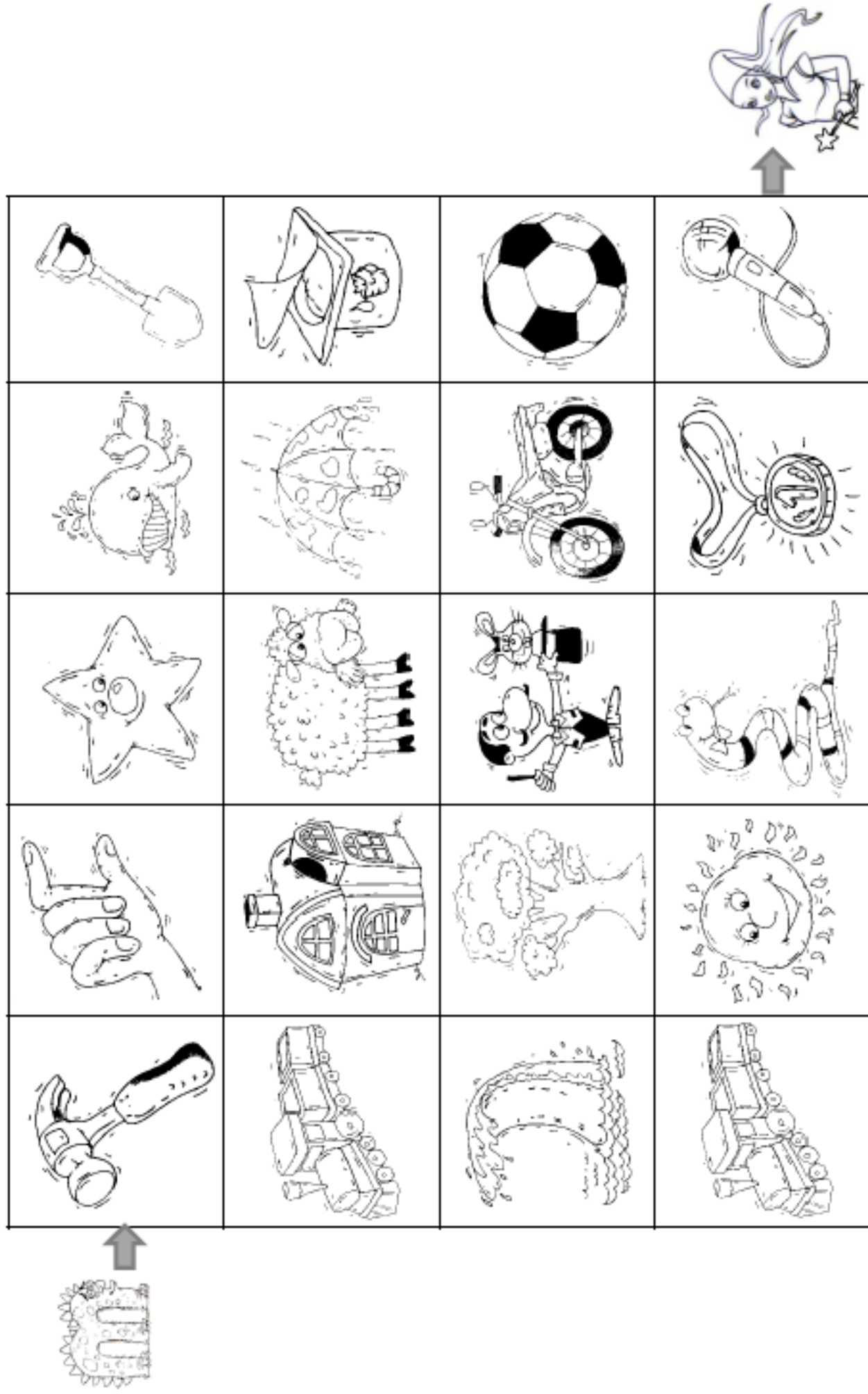

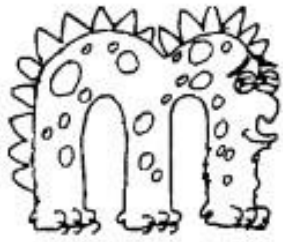

Le monstre

Le monstre est mignon, il murmure: mmmmm!



quand



quand







m n M v w N m w v m u m w m n M m



plume **maison** MÉLINA album hippopotame *Manon*





maman MOULIN Tom amener pomme

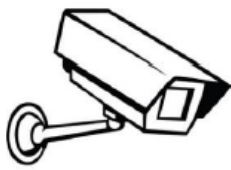

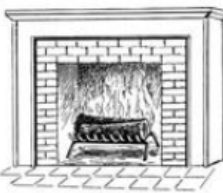
PHONOLOGIE : J'entends le son **M**





Oui mais où ? Je situe dans quelle(s) syllabe(s).

			
oo	oo	ooo	ooo

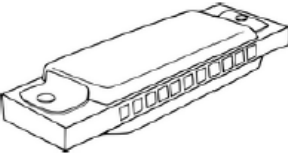
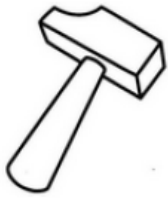
			
ooo	ooo	oo	ooo

			
oo	oooo	ooo	ooo

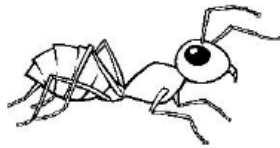
			
oo	oo	oooo	oo

			
ooo	oo	oo	ooo

Relie la syllabe alphas avec son écriture scripte.



+

+ ma ma

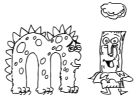

+

+ mu



+

+ my



+

+ om



+

+ mo



+

+ am am



+

+ im



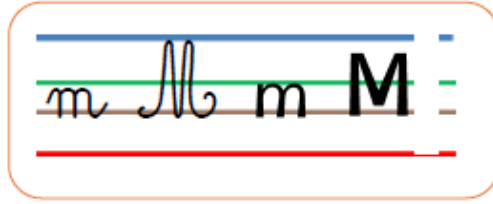

+

+ mi

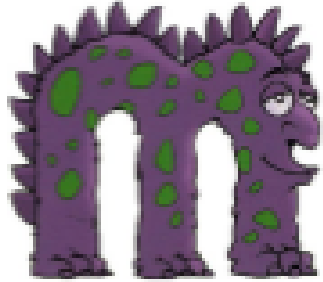

ma	me	mi	mo	mu
mé	mè	ma	mo	my
mè	mé	mé	ma	me
ym	me	im	my	mu
um	mé	èm	om	mi

M m m	m	
	manchot	

m m m m m

m • • • •

m m m m m m

m • • • •

Prénom : _____

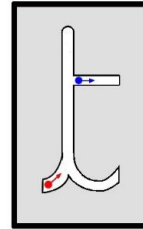
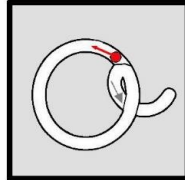
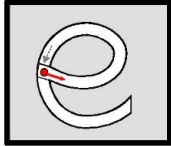
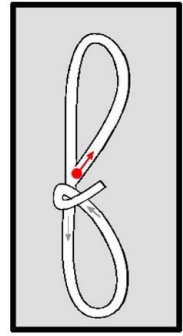
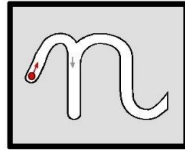
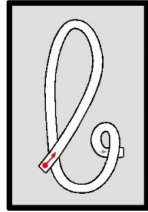
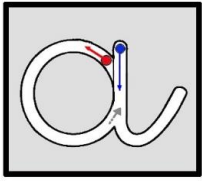

bonne

fête

maman

bonne fête maman

Bonne fête

Maman

Refrain

En ce printemps
Bonne fête maman
Moi ton enfant
Je t'aime tant

Quand je viens vers toi
Prends-moi dans tes bras
Je t'offre des fleurs
Pose-les sur ton cœur

Bonne fête maman
Bonne fête !

Je dirai tout bas
Mon amour pour toi
Dans ce beau bouquet
Un baiser tout frais

Bonne fête maman
Bonne fête !



Gérard Dalton

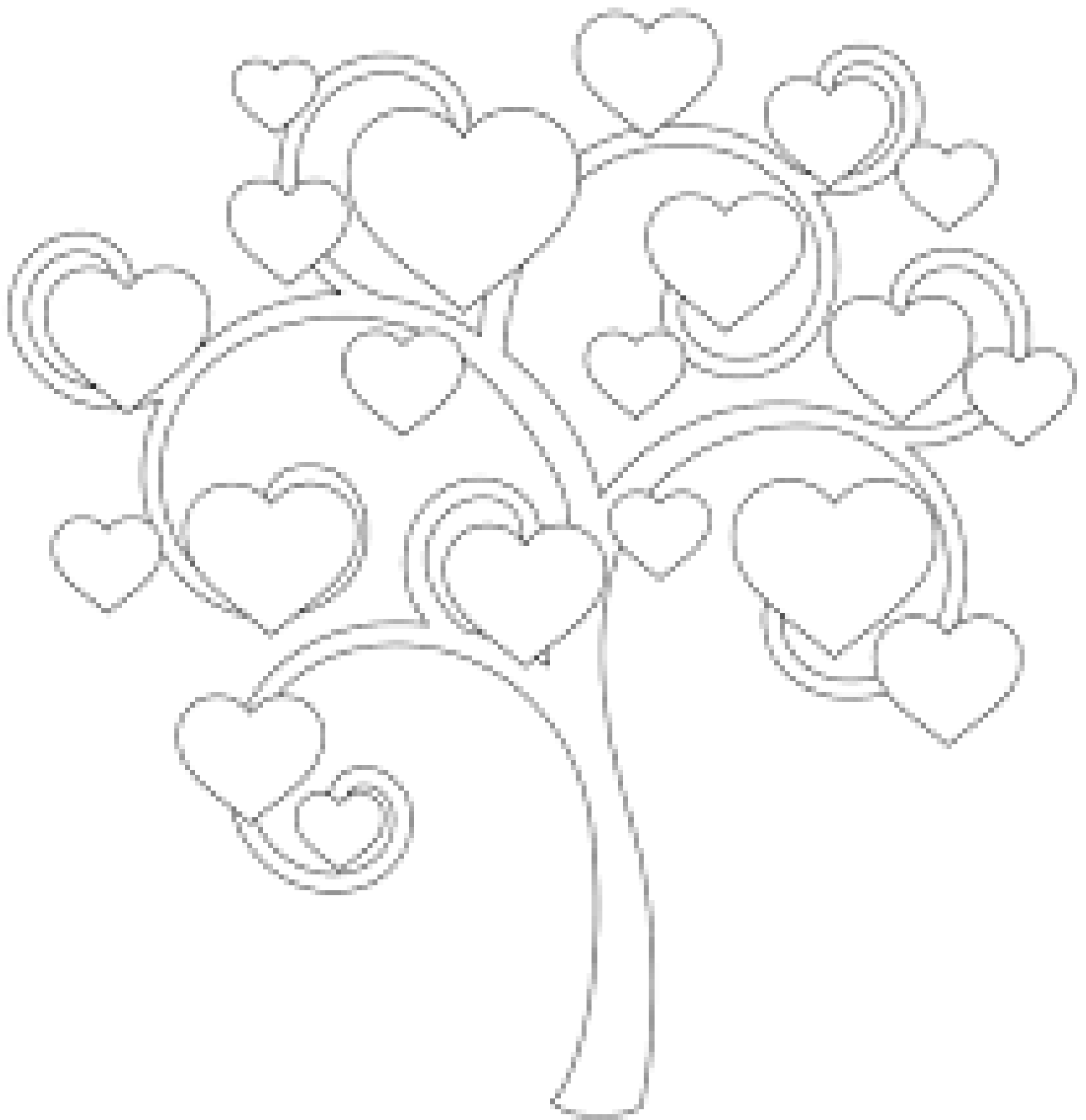

juin

